

# CONSEILS TECHNIQUES

5

## AJUSTEMENT DE L'ANGLE DE L'ABDUCTION

Pour ajuster l'angle de l'abduction, desserrer les 2 manettes à 6 pans creux situées à l'arrière du coeur puis soulever celle-ci graduellement vers l'extérieur jusqu'à la position requise. Resserrer les 2 manettes à 6 pans creux de chaque côté (**fig. 5a-b**).

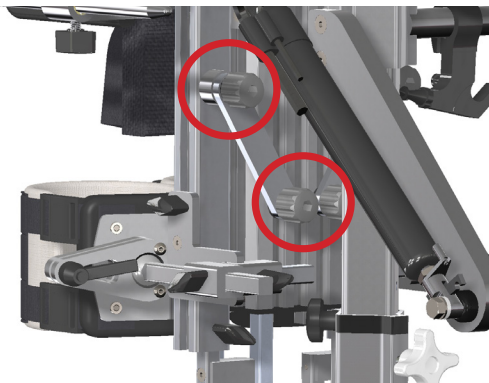

fig. 5a

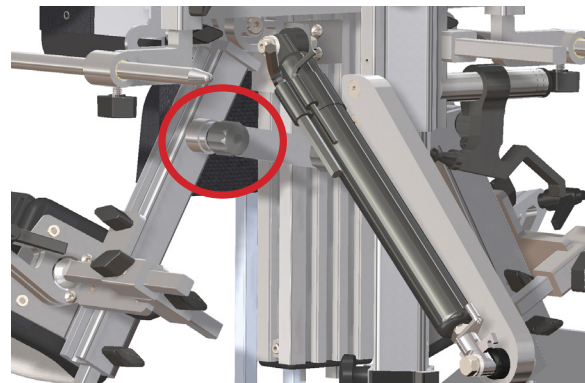

fig. 5b