

MANUAL DE L'UTILISATEUR



Groupe
Synetik
Group

Le Groupe Synetik Inc. vous remercie de la confiance que vous lui accordez en choisissant l'équipement à positions multiples SKY.

SKY est un équipement où sa fonctionnalité s'unit au respect de principes d'ergonomie et de sécurité.

Synetik Group Inc. vous suggère de lire attentivement ce manuel afin de bien comprendre son contenu et son fonctionnement.

Cela vous aidera à vous familiariser rapidement avec SKY et vous trouverez également de nombreux conseils pratiques pour l'utiliser en toute sécurité et le plus efficacement possible.

En suivant nos conseils, nous vous aiderons à atteindre vos objectifs de développement et de rééducation.



Caroline Saulnier
Présidente

INDEX

Étiquetage du produit	3
Usage conforme	3
Garantie	3
Enregistrement de l'historique du produit	4
Formation sur le produit	5
Informations de sécurité	5
Outils requis	7
Déballer et assembler	7
Procédures de transfert d'utilisateur	10
Réglages fréquents pour une utilisation quotidienne	11
Nettoyage et entretien	15
Inspection quotidienne	15
Inspection annuelle, entretien et pièces de rechange	16
Service de maintenance	16
Entreposage	17
Réutilisation par un nouvel utilisateur	17
Spécifications techniques	18
Nous joindre	18

1. ÉTIQUETAGE DU PRODUIT

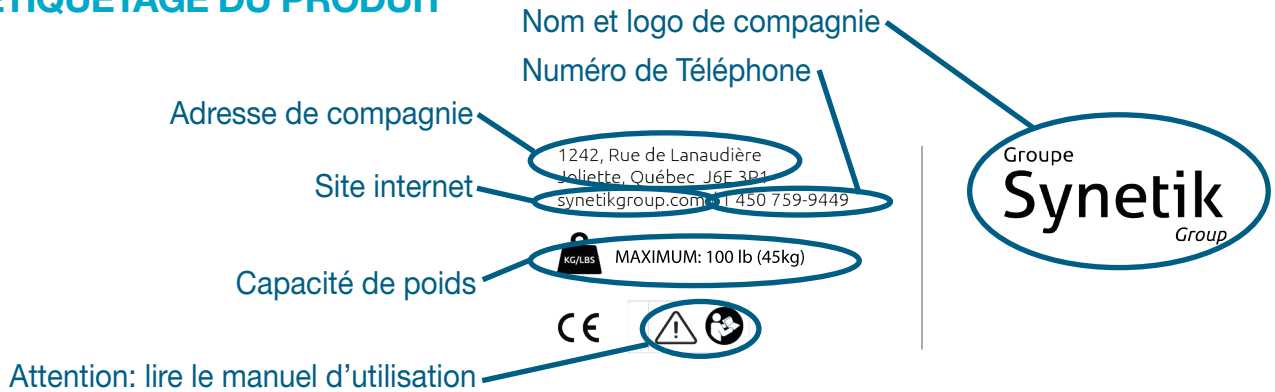

2. USAGE CONFORME

Le Synetik SKY a été conçu pour être utilisé en position debout, à la maison ou à l'école. La position debout favorise le développement normal des hanches, le renforcement musculaire et contribue au bien-être psychologique.

Cet équipement à options multiples est disponible en trois tailles répondant aux exigences et aux besoins des enfants à mobilité réduite.

	Poids maximum de l'utilisateur
Taille 1	45kg (100 lb)
Taille 2	72kg (160 lb)
Taille 3	72kg (160 lb)

3. GARANTIE

3.1 CONDITIONS DE GARANTIE

La couverture de la garantie est étendue à l'acheteur d'origine aussi longtemps que l'acheteur d'origine possède l'équipement à positions multiples Synetik Group Inc. Sky. Cette garantie est en vigueur pour l'équipement à positions multiples Sky (« le produit »). Le groupe Synetik Inc. (« l'entreprise ») réparera ou remplacera le produit défectueux en raison d'un défaut de matériau ou de fabrication selon les conditions suivantes :

Cadre : Garantie à vie pour l'acheteur d'origine, sous réserve des termes, limitations et conditions.

Vérin au gaz : Garantie d'un (1) an pour l'acheteur d'origine, sous réserve des termes, limitations et conditions.

Sangles : Garantie d'un (1) an pour l'acheteur d'origine sous réserve des termes, limitations et conditions.

Autres composants : Revêtement, housse, rembourrage, pièces en plastique, pièces en caoutchouc, roues, roulements et autres pièces non spécifiquement identifiées ci-dessus, qui sont toutes garanties contre les défauts de matériaux et de fabrication pendant trois (3) mois à compter de la date d'achat d'origine, sous réserve des termes, limitations et conditions.

3. GARANTIE (suite)

3.2 TERMES DE GARANTIE

Cette garantie sera en vigueur à compter de la date d'achat d'origine pour le consommateur. Tout Produit défectueux doit être livré au Groupe Synetik Inc. ou à son revendeur local autorisé, aux frais de l'acheteur, pour une inspection sous garantie. Les frais de transport de retour seront prépayés par le Groupe Synetik Inc. Vous pouvez contacter le Groupe Synetik Inc. au 450-752-8818 pour les revendeurs autorisés dans ou près de votre emplacement.

3.3 LIMITES ET EXCLUSIONS

La garantie fournie ci-dessus ne s'applique pas à (a) un produit numéroté en série si le numéro de série a été supprimé ou dégradé ; (b) tout produit soumis à une négligence, un abus, une mauvaise utilisation, un fonctionnement, un entretien ou un entreposage inapproprié, ou des dommages indépendants de la volonté de Groupe Synetik, tel que déterminé par Groupe Synetik Inc. ; (c) les défauts résultant du non-respect des instructions par l'acheteur. Toute modification ou ajout au produit de pièces non autorisées, non fabriquées ou fournies par le Groupe Synetik Inc. La réparation ou le remplacement par le Groupe Synetik d'une pièce ou d'un produit défectueux sera le seul et unique recours de l'acheteur en vertu de la garantie. Les frais de main-d'œuvre/service de réparation ne sont pas couverts par cette garantie et ne sont pas la responsabilité du Groupe Synetik Inc.

La garantie qui précède est exclusive et remplace toutes les autres garanties, expresses, implicites ou statutaires, y compris toutes les garanties de commercialisation et/ou d'aptitude à usage particulier. En aucun cas, le Groupe Synetik Inc. ne pourra être tenu responsable des dommages indirects ou consécutifs.

Certains États n'autorisent pas les limitations sur la durée d'une garantie implicite ou l'exclusion ou les limitations des dommages indirects ou consécutifs, de sorte que les limitations ou exclusions ci-dessus peuvent ne pas s'appliquer à vous. Cette garantie vous donne des droits légaux spécifiques, et vous pouvez également avoir d'autres droits qui varient d'un état à l'autre.

4. ENREGISTREMENT DE L'HISTORIQUE DU PRODUIT

Votre produit Synetik est classé comme dispositif médical de classe 1 et, en tant que tel, ne doit être prescrit, configuré ou réédité pour être utilisé que par une personne techniquement compétente qui a été formée à l'utilisation de ce produit. Synetik Group Inc. recommande qu'un dossier écrit soit conservé pour fournir des détails sur toutes les configurations, les inspections de réédition et les inspections annuelles de ce produit.

5. FORMATION SUR LE PRODUIT

Votre produit Synetik est un dispositif médical de classe 1 prescrit et à ce titre, Synetik Group Inc. recommande que les parents, les enseignants et les soignants utilisant l'équipement soient informés des sections suivantes de ce manuel d'utilisation par une personne techniquement compétente :

Section 6: Information de sécurité

Section 9: Procédures de transfert d'utilisateur

Section 10: Réglages fréquents pour une utilisation quotidienne

Section 12: Inspection quotidienne du produit

Synetik Group Inc. recommande qu'un dossier écrit soit conservé de tous ceux qui ont été formés à l'utilisation correcte de ce produit.

6. INFORMATIONS DE SÉCURITÉ

6.1 CONSIGNES GÉNÉRALES

- Lisez toujours les instructions avant l'utilisation. Le non-respect de la lecture et des instructions d'utilisation, en particulier concernant les pièces mobiles, peut présenter un risque pour l'utilisateur.
- N'utilisez que des composants approuvés par Syntetik avec votre produit. Ne modifiez jamais le produit de quelque manière que ce soit. Le non-respect des instructions peut mettre l'utilisateur ou le soignant en danger et annulera la garantie du produit.
- En cas de doute quant à l'utilisation continue en toute sécurité de votre produit ou en cas de défaillance de pièces, veuillez cesser d'utiliser le produit et contacter notre service clientèle ou votre revendeur local dès que possible.
- Le produit contient des composants qui pourraient présenter un risque d'étouffement pour les jeunes enfants. Vérifiez toujours que les boutons et les boulons de verrouillage à la portée de l'enfant sont bien serrés et sécurisés à tout moment.
- Nettoyez régulièrement le produit. Ne pas utiliser de nettoyants abrasifs. Effectuez régulièrement des contrôles de maintenance pour vous assurer que votre produit est en bon état de fonctionnement.
- Assurez-vous que le Prescripteur a confirmé que le produit est correctement configuré, si le produit n'a pas été configuré par votre Prescripteur NE PAS UTILISER.
- Assurez-vous que toutes les personnes qui manipulent le produit connaissent son fonctionnement et ont lu le mode d'emploi.
- Le produit est conçu pour une utilisation à l'intérieur et lorsqu'il n'est pas utilisé, il doit être entreposé dans un endroit sec qui n'est pas soumis à des températures extrêmes. La plage de température de fonctionnement sûre du produit est de +5 à +40 degrés Celsius.
- Cesser d'utiliser ce produit s'il est endommagé ou brisé.
- Si, contre toute attente, un incident grave devait se produire avec le produit, veuillez le signaler immédiatement à notre société et aux autorités compétentes.
- Nous nous réservons le droit d'apporter des modifications techniques. Il peut en résulter des divergences entre votre produit et sa présentation dans les médias.

6.2 INSTRUCTIONS DE SÉCURITÉ

- Groupe Syntetik Inc. recommande que l'utilisateur ne soit jamais laissé sans surveillance lors de l'utilisation de ce dispositif médical. L'utilisateur peut glisser ou tomber sans surveillance et subir des blessures graves. Il est de la seule responsabilité de la personne qui s'occupe de l'utilisateur utilisant ce dispositif médical, d'assurer la sécurité de l'utilisateur dans le dispositif s'il est laissé seul.
- Il est essentiel que les produits du Groupe Syntetik soient soigneusement inspectés au moins une fois par an et revus périodiquement par un prescripteur qualifié pour une utilisation adéquate et adapté aux besoins de l'utilisateur. L'examineur est chargé de s'assurer que tout produit est sûr et stable pendant l'utilisation, en accordant une attention particulière aux utilisateurs dont la présentation clinique ou la taille corporelle peuvent avoir changé depuis l'acquisition initiale ou lorsque l'utilisateur affiche maintenant un comportement et des mouvements difficiles compromettant la stabilité du produit comme un balancement exagéré.
- Effectuez tous les ajustements de position et assurez-vous qu'ils sont bien fixés avant d'installer l'utilisateur dans ce produit.

6. INFORMATIONS DE SÉCURITÉ (suite)

6.2 INSTRUCTIONS DE SÉCURITÉ (suite)

- Lorsque vous placez l'utilisateur dans l'équipement, pour des raisons de sécurité, fixez toujours la bande pelvienne en premier. Les sangles de poitrine et de genou doivent alors être attachées par la suite.
- Lorsque le produit est à l'arrêt, assurez-vous que toutes les roues sont verrouillées et orientées à l'opposé de la base car cela améliore la stabilité du produit.
- N'ajustez jamais la hauteur totale de l'équipement lorsqu'il est en cours d'utilisation. D'autres réglages de position plus minimes peuvent être effectués en toute sécurité lorsque l'utilisateur est dans l'équipement.
- NE PAS utiliser l'équipement sur une surface en pente supérieure à cinq (5) degrés. N'oubliez pas de verrouiller toutes les roues.
- Ce produit contient des composants en plastique et doit donc être tenu à l'écart de toutes les sources directes de chaleur, y compris les flammes nues, les cigarettes, les radiateurs électriques et à gaz.
- NE PAS placer d'articles chauds sur le plateau à plus de quarante (40) degrés.
- Assurez-vous de toujours bien ajuster les sangles pour qu'elles tiennent bien autour de l'utilisateur et de bien attacher les boucles de sangle afin d'éviter un glissement, une chute et des blessures graves lors de l'utilisation.
- NE PAS laisser l'utilisateur sans surveillance lorsqu'il monte ou descend du produit.
- Vérifiez toujours la fonctionnalité des freins de roues avant d'utiliser le produit. Si le frein ne fonctionne pas correctement, le produit ne doit pas être utilisé.
- NE JAMAIS ajouter d'autres poids que celui de l'utilisateur afin d'éviter que l'équipement bascule.
- NE JAMAIS utiliser le produit en transport, dans un véhicule.
- NE JAMAIS utiliser le produit dans un escalier mécanique.
- NE JAMAIS descendre un escalier avec l'utilisateur dans le produit.
- NE JAMAIS déplacer le produit lorsque l'utilisateur est dans celui-ci.
- Le produit ne peut être utilisé que par un seul utilisateur à la fois.

7. OUTILS REQUIS

Fournies avec le produit :

- Clé Allen servant à l'assemblage du produit et à l'ajustement de certains composants (Fig. 7a).
- Clé de serrage facilitant le serrage des boutons de blocage (Fig. 7b).



Fig. 7a



Fig. 7b

8. DÉBALLER ET ASSEMBLER

8.1 CONSEILS DE SÉCURITÉ

- Vérifiez que l'emballage n'a pas été endommagé pendant le transport et que le produit est en parfait état.
- Retirer avec précaution l'emballage du produit.
- Veillez à ce que le matériel d'emballage et les petites pièces ne puissent pas tomber entre les mains de jeunes enfants afin d'éviter tout risque d'indigestion et d'étouffement.
- Le produit est livré en plusieurs sections à assembler. Veuillez bien suivre les étapes d'assemblage une à une afin de ne pas compromettre la sécurité de l'utilisateur lors de son utilisation.
- Manipuler les pièces avec soin.
- Manipuler les outils de manière sécuritaire.

8.2 LISTE DES COMPOSANTS À ASSEMBLER

Avant l'assemblage du produit, assurez-vous que toutes les pièces y sont présentes (Fig. 8.2). Pour toute pièce endommagée ou manquante, prière de contacter le service à la clientèle Syntetik (voir section 18).

- (1) Base avec roues
- (2) Châssis avec butée des genoux et plateau de pieds
- (3) Stabilisateur avec butée thoraciques et des hanches
- (4) Table
- Quincaillerie ensachée :
 - (5) Goupille à dégagement rapide
 - (6) Clé Allen
 - (7) Goupille à double verrou
 - (8) Vérin avec sangle d'activation
 - (9) Clé de serrage pour bouton de blocage

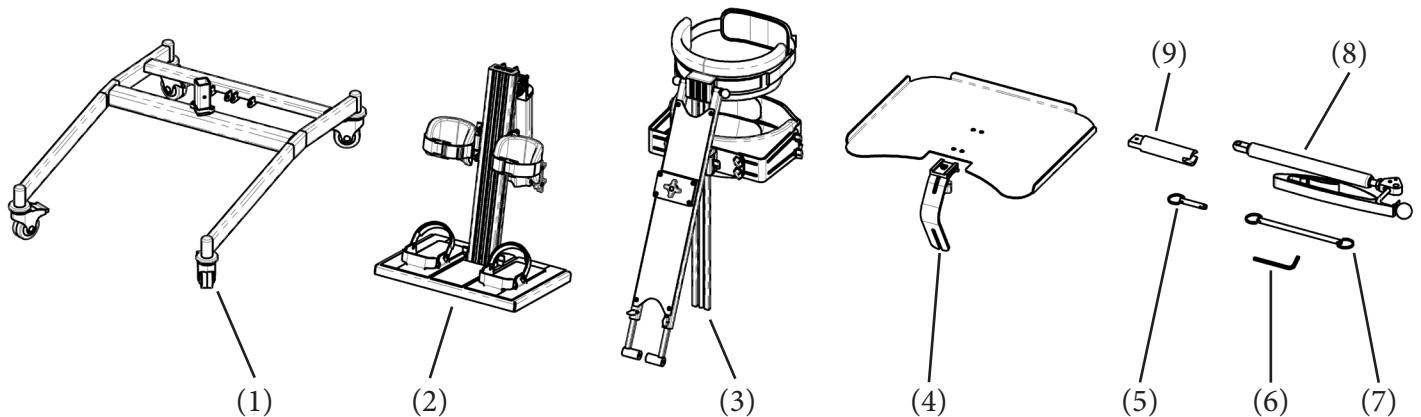

Fig. 8.2

8. DÉBALLER ET ASSEMBLER (suite)

8.3 PROCÉDURES D'ASSEMBLAGE LORS DE RÉCEPTION DU PRODUIT

8.3.1 Déposer la base avec roues (1) sur le sol et bien verrouiller le frein (A) des quatre roues (B) (Fig. 8.3.1a).

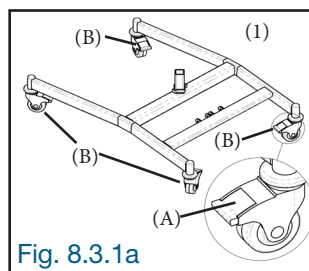

Fig. 8.3.1a

8.3.2 Dévisser légèrement les boutons (A) du châssis (2) (Fig. 8.3.2).

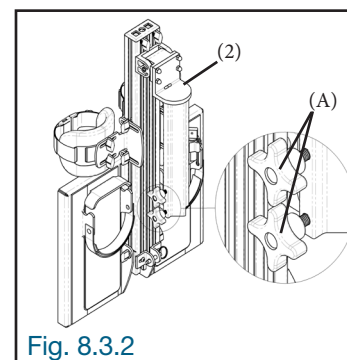

Fig. 8.3.2

8.3.2a) Glisser le profilé (A) du châssis (2) sur le tube (B) de la base avec roues (1) (Fig. 8.3.2a).

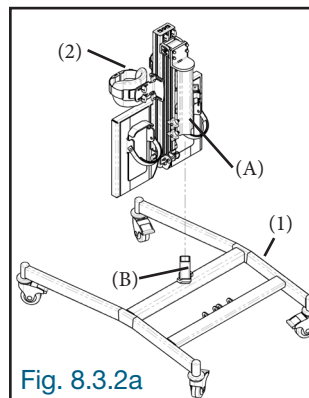

Fig. 8.3.2a

8.3.3 Resserrer fermement les boutons (A) du châssis (2) (Fig. 8.3.3).

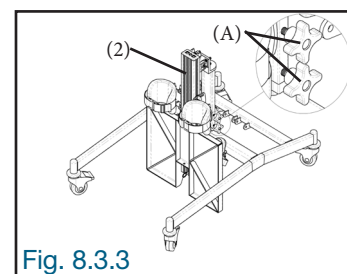

Fig. 8.3.3

8.3.4 Fixer le vérin (8) au support (A) du châssis (2) en insérant la goupille à dégagement rapide (5) (Fig. 8.3.4). S'assurer que le verrou (B) de la goupille soit complètement dégagé de l'autre côté du support (A) afin qu'elle soit bien verrouillée.

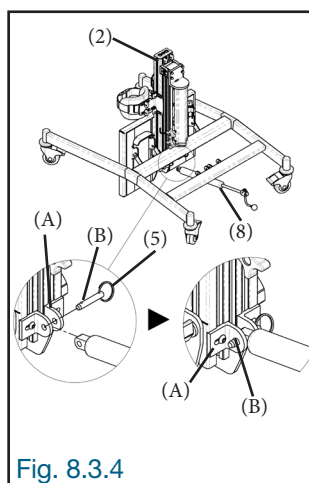

Fig. 8.3.4

8.3.5 Sur le stabilisateur (3), déplacer la butée des hanches (A) vers le haut afin de libérer la partie inférieure des tiges (Fig. 8.3.5a). Desserrer légèrement les deux boutons de blocage (B) au dos du châssis (2). Insérer les tiges (C) du stabilisateur (3) au châssis (2). Resserrer les boutons de blocage (B) au dos du châssis (2) (Fig. 8.3.5b).

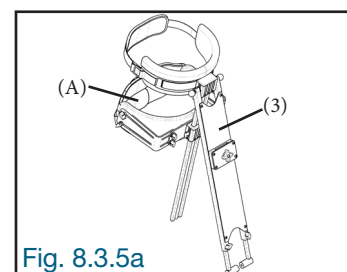

Fig. 8.3.5a

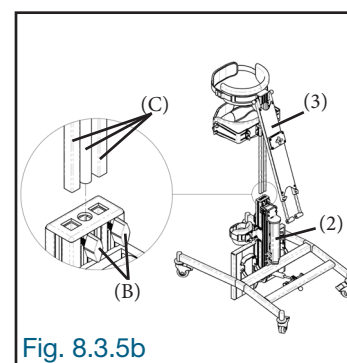

Fig. 8.3.5b

8.3.6 Retirer l'anneau de sécurité (A) sur une extrémité de la goupille à double verrou (7) (Fig. 8.3.6a). Insérer la goupille à double verrou (7) afin de fixer le stabilisateur (3) et le vérin (8) ensemble à la base (1) (Fig. 8.3.6b). Réinsérer l'anneau de sécurité (A) retiré précédemment, à l'autre extrémité de la goupille à double verrou (7) (Fig. 8.3.6c).

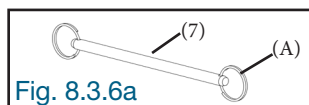

Fig. 8.3.6a

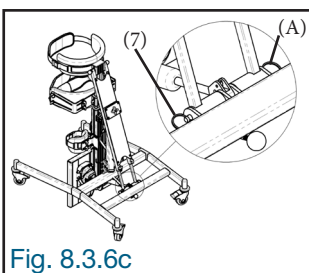

Fig. 8.3.6c

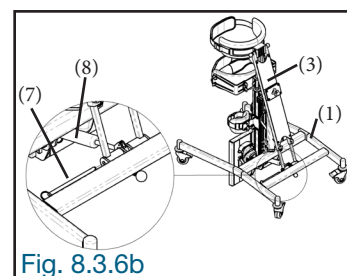

Fig. 8.3.6b

8. DÉBALLER ET ASSEMBLER (suite)

8.3 PROCÉDURES D'ASSEMBLAGE LORS DE RÉCEPTION DU PRODUIT (suite)

8.3.7 Passer la sangle d'activation (A) du vérin sous le travers central (B) de la base (1) et remonter-la vers le haut (Fig. 8.3.7a). Insérer la sangle d'activation (A) dans la fente (C) (Fig. 8.3.7b). Tirer la sangle (A) de façon que la poignée de la sangle soit complètement dégagée de la fente (C) (Fig. 8.3.7c).

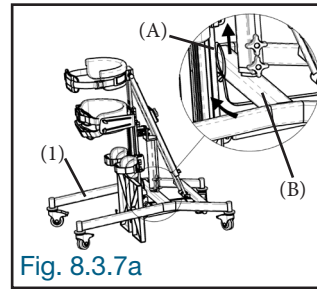

Fig. 8.3.7a

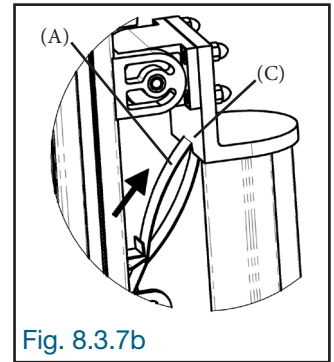

Fig. 8.3.7b

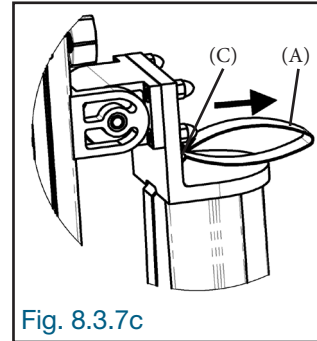

Fig. 8.3.7c

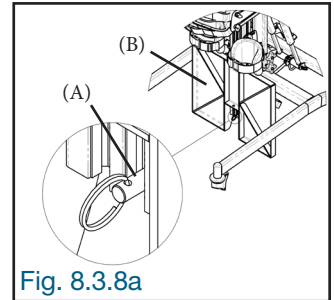

Fig. 8.3.8a

8.3.8 Retirer la goupille à dégagement rapide (A) sous le plateau de pieds (B) (Fig. 8.3.8a). Desserrer légèrement les boutons de blocage (C) de chaque côté du plateau de pieds (B) (Fig. 8.3.8b). Basculer le plateau de pieds (B) vers le bas, de façon qu'il soit perpendiculaire au châssis (D). S'assurer que celui-ci soit aligné sur la marque de positionnement (E) (Fig. 8.3.8c). Bien resserrer les boutons de blocage (C) de chaque côté du plateau de pieds (B) (Fig. 8.3.8c).

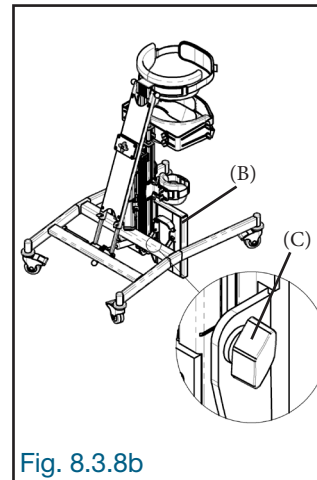

Fig. 8.3.8b

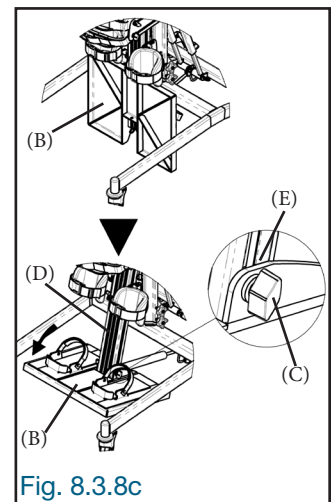

Fig. 8.3.8c

Insérer la goupille à dégagement rapide (A) sous le plateau de pieds (B) en vous assurant que le verrou (F) de la goupille soit complètement dégagée de l'autre côté du châssis (D) afin qu'elle soit bien verrouillée (Fig. 8.3.8d).

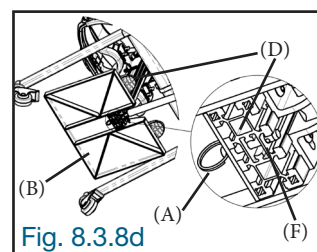

Fig. 8.3.8d

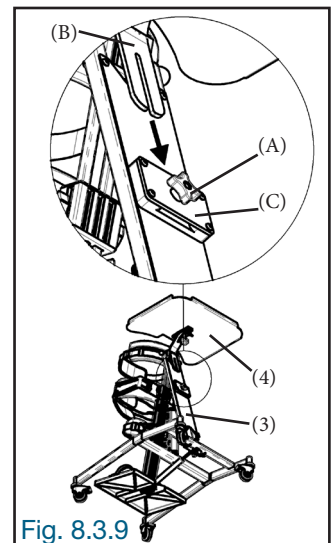

Fig. 8.3.9

8.3.9 Desserrer légèrement le bouton de blocage (A) de la glissière (C) du stabilisateur (3). Insérer le support (B) de la table (4) dans la glissière (C) puis, resserrer fermement le bouton de blocage (A) pour fixer sa position (Fig. 8.3.9).

8.3.10 Insérer la clé Allen (6) ainsi que la clé de serrage (9) dans le porte-outil (A) à cet effet (Fig. 8.3.10).

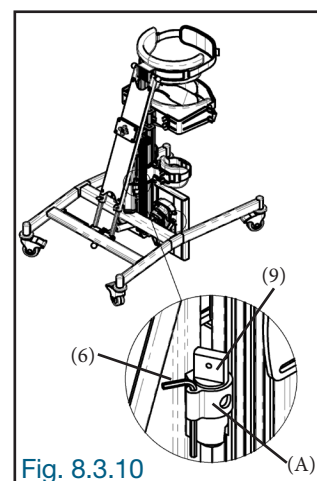

Fig. 8.3.10

9. PROCÉDURES DE TRANSFERT D'UTILISATEUR

9.1 Avant de procéder au transfert de l'utilisateur dans et hors du produit, assurez-vous que l'appareil soit :

- Positionné à la verticale et que tous les roues soient bien verrouillées.
- Déposé sur une surface lisse, plane et au niveau.

9.2 Une fois tous les butées (thoracique, hanches, genoux) dégagés, transférer délicatement l'utilisateur dans le produit. Pour faciliter le transfert, l'utilisateur peut s'agripper au dos de la butée des hanches (A) (Fig. 9.2).

- NE PAS laissez l'utilisateur sans surveillance lorsqu'il monte ou descend du produit.
- Le transfert de l'utilisateur dans et hors du produit doit être effectué par un professionnel de la santé ou un proche aidant formé à cet effet.
- Les techniques de transfert peuvent différer d'un individu à un autre, basées sur leur condition médicale.

9.3. Afin de maintenir sécuritairement l'utilisateur à l'intérieur, ajuster et boucler les sangles en respectant l'ordre suivant (Fig. 9.3):

- 1) La sangle de la butée des hanches (A);
- 2) La sangle de la butée thoracique (B);
- 3) Les sangles des butées de genoux (C).

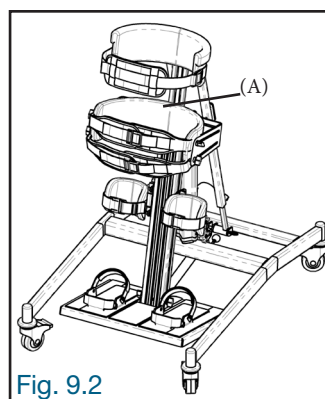

Fig. 9.2

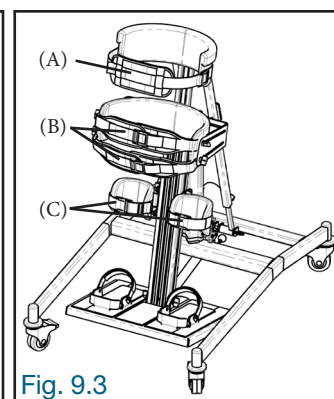

Fig. 9.3

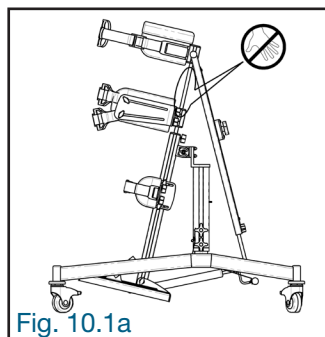

Fig. 10.1a

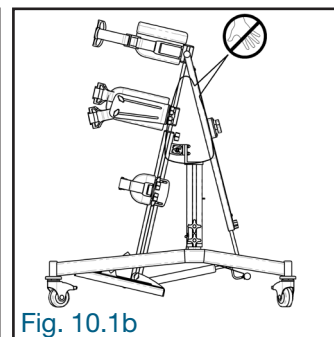

Fig. 10.1b

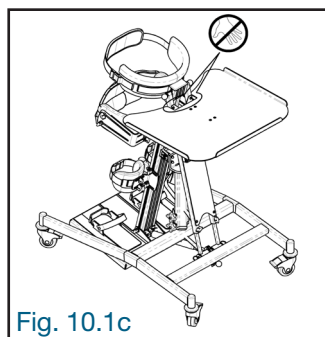

Fig. 10.1c

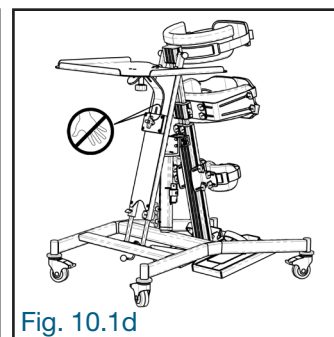

Fig. 10.1d

10. RÉGLAGES FRÉQUENTS POUR UNE UTILISATION QUOTIDIENNE

10.1 CONSEILS DE SÉCURITÉ

• Lors de l'ajustement de la hauteur du produit, en desserrant les deux boutons de blocage (A) au dos du châssis et les deux boutons de blocage (B) au bas du plateau stabilisateur, NE PAS mettre les doigts ou les mains entre le bloc des hanches (C) et le bloc thoracique (D) (Fig. 10.1a). **Toujours retenir le bloc thoracique (D)** d'une main afin qu'il ne glisse pas vers le bas de façon à coincer les doigts et la main entre les blocs thoraciques (D) et des hanches (C).

• Lors de l'ajustement de la hauteur du produit, en desserrant les deux boutons de blocage (A) au dos du châssis et les deux boutons de blocage (B) au bas du plateau stabilisateur, NE PAS mettre les doigts et les mains entre le bloc des hanches (C) et le stabilisateur (D) ainsi qu'à l'intérieur de la partie triangulaire (Fig. 10.1b).

• Lors de l'ajustement horizontal de la table, NE PAS mettre les doigts et les mains entre la partie arrière de la table (A) et le plateau stabilisateur (B) (Fig. 10.1c).

• Lors de l'ajustement vertical de la table, NE PAS mettre les doigts et les mains entre la rainure du support (A) de table et la glissière (B) du plateau stabilisateur (Fig. 10.1d).

10. RÉGLAGES FRÉQUENTS POUR UNE UTILISATION QUOTIDIENNE (suite)

10.2 PROCÉDURES D'AJUSTEMENT

Vérifiez périodiquement tous les réglages de l'appareil et assurez-vous qu'ils soient toujours adaptés aux dimensions corporelles actuelles de l'utilisateur. Si nécessaire, faites régler les paramètres par un technicien ou thérapeute spécialisé.

NOTE : Si vous avez de la difficulté à atteindre ou serrer fermement un bouton de blocage (A) pour l'ajustement, utilisez l'outil de serrage (B) prévu à cet effet (Fig. 10.2).

10.2.1 VERROUILLAGE DES ROUES

Chacune des quatre roues possède un frein (A). Assurez-vous que le frein des quatre roues (B) soient bien verrouillés lorsque le produit est utilisé, ajusté ou rangé (Fig. 10.2.1a).

10.2.2 AJUSTEMENT DE LA TABLE

Ajustement avant et arrière

Desserrer légèrement le bouton de blocage (A) sous la table et glisser la table (B) vers l'avant ou l'arrière. À la position désirée, resserrer fermement le bouton de blocage (A) afin de fixer la table en place (Fig. 10.2.2a).

Ajustement de l'inclinaison

Desserrer légèrement le bouton de blocage (A) sous la table et basculer la table (B) vers le haut ou le bas sur le support (C) de table. À l'inclinaison désirée, resserrer fermement le bouton de blocage (A) afin de fixer la table en place (Fig. 10.2.2b).

Ajustement en hauteur

Desserrer légèrement le bouton de blocage (A) de la glissière (B) du stabilisateur (3) et glisser vers le haut ou le bas, le support (C) de table dans la glissière du stabilisateur. À la hauteur désirée, resserrer fermement le bouton de blocage (A) de la glissière afin de fixer la table en place (Fig. 10.2.2c).

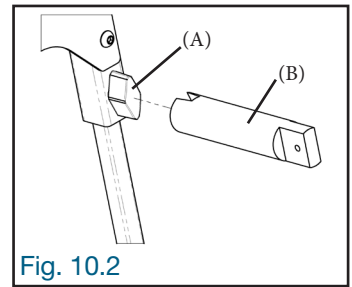

Fig. 10.2

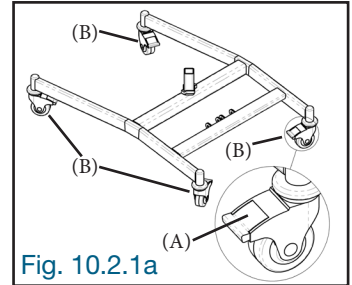

Fig. 10.2.1a

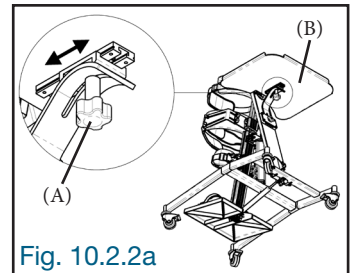

Fig. 10.2.2a

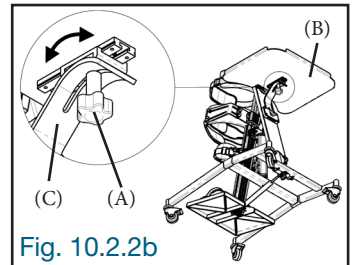

Fig. 10.2.2b

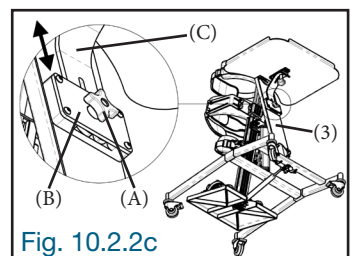

Fig. 10.2.2c

10. RÉGLAGES FRÉQUENTS POUR UNE UTILISATION QUOTIDIENNE (suite)

10.2.3 AJUSTEMENT DE LA BUTÉE DES HANCHES

Ajustement en hauteur

Dévisser légèrement le bouton de blocage (A) de chaque côté du bloc de la butée des hanches (B), ajuster en hauteur la butée des hanches (B) sur le châssis (C) et resserrer fermement les boutons de blocage (A) (Fig. 10.2.3a).

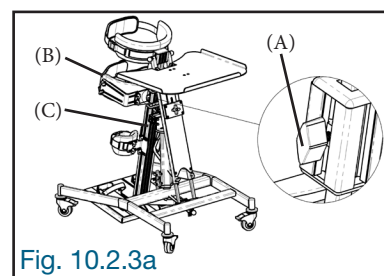

Fig. 10.2.3a

Ajustement en largeur

Dévisser légèrement les boutons de blocage (A) au dos de la butée des hanches (B). Glisser et ajuster les butées latérales (C) aux hanches de l'utilisateur. Une fois ajustées, resserrer fermement les boutons de blocage (A) (Fig. 10.2.3b).

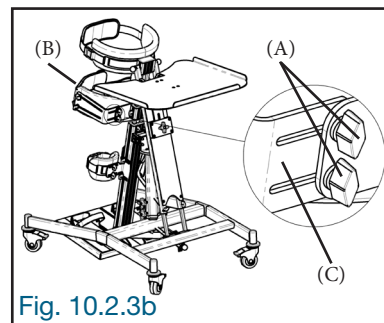

Fig. 10.2.3b

Ajustement de la ceinture des hanches

La ceinture (A) de la butée des hanches (B) doit être ajustée et serrée au corps de l'utilisateur de façon à bien le maintenir en place. Premièrement, rabattre la demi-ceinture (C) sur l'autre demi-ceinture avec bande auto-agrippante (D) de façon à couvrir au moins la moitié de la bande auto-agrippante (E) de la demi-ceinture (C). Deuxièmement, ajuster la longueur de la sangle (F) en la glissant sur la boucle (G) jusqu'à la longueur requise puis bien attacher la boucle (G). Au besoin, desserrer légèrement les boutons de blocage (H) de chaque côté de la butée (B) pour agrandir ou serrer la ceinture (A) sur les hanches de l'utilisateur et bien resserrer les boutons de blocage (H) (Fig. 10.2.3c).

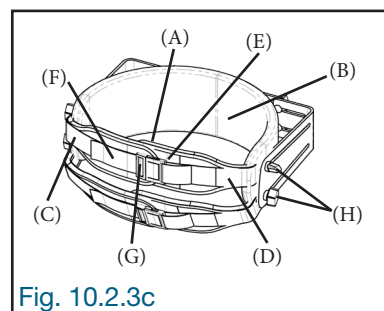

Fig. 10.2.3c

Ajustement de la ceinture de soutien

La ceinture (A) de la butée des hanches (B) doit être ajustée au fessier de l'utilisateur de façon à bien le soutenir en place. Premièrement, rabattre la demi-ceinture (C) sur l'autre demi-ceinture avec la bande auto-agrippante (D) de façon à couvrir au moins la moitié de la bande auto-agrippante (E) de la demi-ceinture (C). Deuxièmement, ajuster la longueur de la sangle (F) en la glissant sur la boucle (G) jusqu'à la longueur requise puis bien attacher la boucle (G). Au besoin, desserrer légèrement les boutons de blocage (H) de chaque côté de la butée (B) pour agrandir ou serrer la ceinture (A) sur le fessier de l'utilisateur et bien resserrer les boutons de blocage (H) (Fig. 10.2.3e).

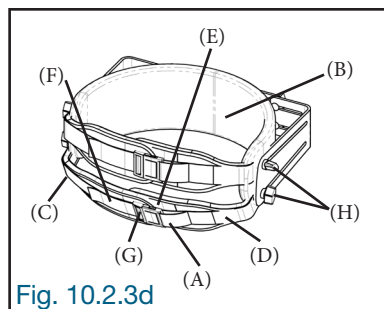

Fig. 10.2.3d

10. RÉGLAGES FRÉQUENTS POUR UNE UTILISATION QUOTIDIENNE (suite)

10.2.4 AJUSTEMENT DE LA BUTÉE THORACIQUE

Ajustement en hauteur

Dévisser légèrement les boutons de blocage (A) au dos du châssis (B) ainsi que les boutons de blocage (C) au bas du stabilisateur (3), ajuster en hauteur la butée thoracique (D) puis, resserrer fermement les quatre boutons de blocage (A) et (C) dévissés précédemment (Fig. 10.2.4a).

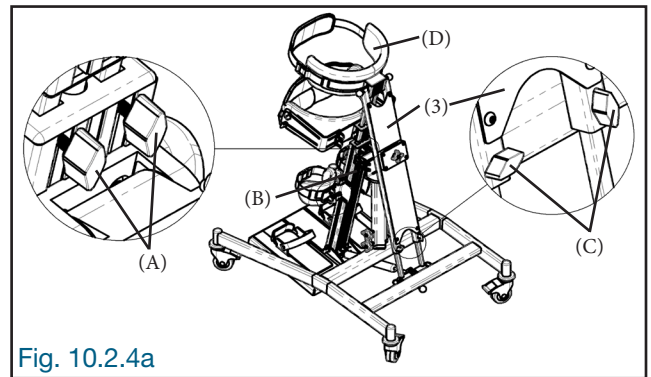

Fig. 10.2.4a

Ajustement de la sangle

La sangle (A) de la butée (B) thoracique doit être ajustée et serrée au corps de l'utilisateur de façon à bien le maintenir en place. Pour se faire, ajuster la longueur de la sangle (A) en la glissant sur la boucle (C) jusqu'à la longueur requise. Une fois la longueur déterminée, bien attacher la boucle (C). Pour un meilleur confort, le coussinet (D) doit être centré sur la partie dorsale de l'utilisateur (Fig. 10.2.4b).

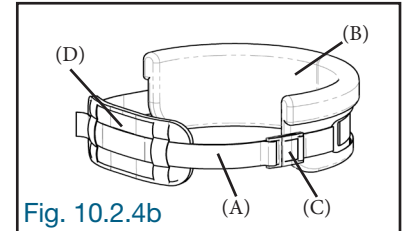

Fig. 10.2.4b

10.2.5 AJUSTEMENT DES BUTÉES DE GENOUX

Ajustement en hauteur

Dévisser les boutons de blocage (A) du support (B) de la butée de genou (C), ajuster en hauteur les butées de genou (C) puis, bien resserrer fermement les boutons de blocage (A) (Fig. 10.2.5a).

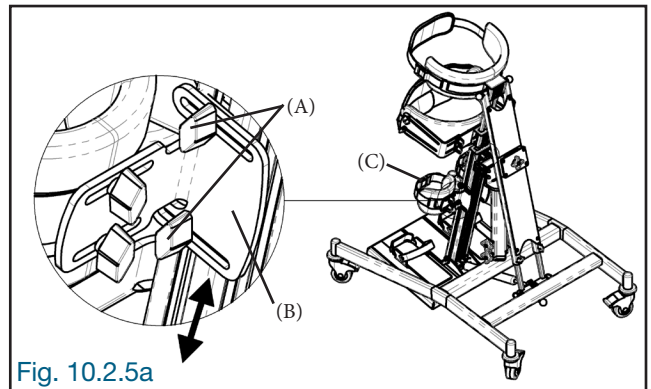

Fig. 10.2.5a

Ajustement en largeur

Desserrer les boutons de blocage (A) situés à l'arrière du support (B) de la butée de genou (C). Glisser la butée de genou (C) jusqu'à la position requise puis, resserrer fermement les boutons de blocage (A) (Fig. 10.2.5b).

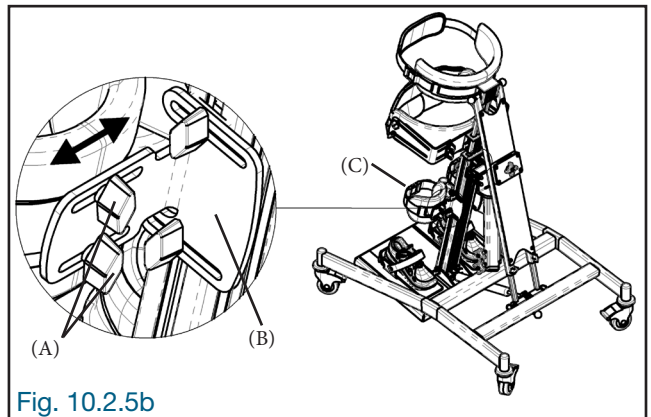

Fig. 10.2.5b

Ajustement de la sangle

La sangle (A) de la butée de genou (B) doit être ajustée et serrée au corps de l'utilisateur de façon à bien le maintenir en place. Pour se faire, ajuster la longueur de la sangle (A) en la glissant sur la boucle (C) jusqu'à la longueur requise. Une fois la longueur déterminée, bien attacher la boucle (C) (Fig. 10.2.5c).

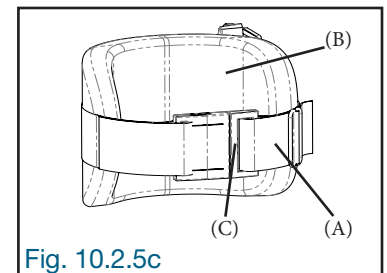

Fig. 10.2.5c

10. RÉGLAGES FRÉQUENTS POUR UNE UTILISATION QUOTIDIENNE (suite)

10.2.6 AJUSTEMENT DE L'INCLINAISON

Lors de la modification de l'inclinaison de l'appareil, assurez-vous que :

- Les roues soient bien verrouillées;
- Vous maintenez fermement l'appareil avec une main pendant que vous actionnez le levier d'activation du vérin de l'autre main;
- Qu'aucune partie du corps de l'utilisateur ou de l'aidant ne puisse se faire coincer pendant la manœuvre de changement d'inclinaison;
- Toutes les sangles ainsi que les autres attaches soient bien en place et ajustées adéquatement;
- L'appareil soit à la bonne distance de l'ameublement environnant pour éviter les collisions potentielles.

Incliner vers l'avant

Pour ajuster l'inclinaison du châssis (A) vers l'avant, faire une légère pression avec le bout du pied sur le levier (B) ou tirer légèrement sur la sangle d'activation (C) puis, l'inclinaison se fera d'elle-même. Relâcher la pression sur le levier (B) lorsque l'inclinaison du châssis (A) désirée est atteinte (Fig. 10.2.6a).

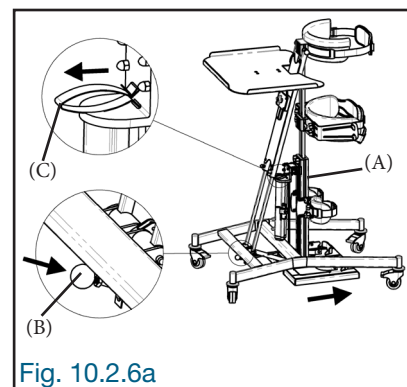

Fig. 10.2.6a

Remettre à la verticale

Pour remettre l'appareil à la verticale, faire une légère pression avec le bout du pied sur le levier (B) ou tirer sur la sangle d'activation (C) puis, pousser sur le châssis (A) afin de le ramener à la verticale. Relâcher la pression sur le levier (B) une fois le châssis (A) à la position verticale (Fig. 10.2.6b).

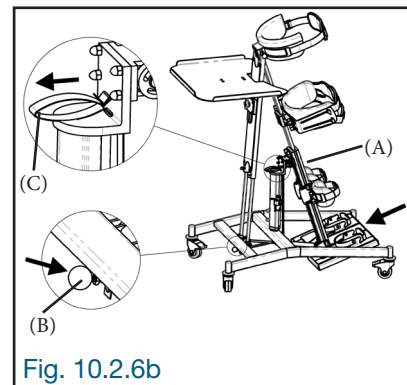

Fig. 10.2.6b

10.2.7 AJUSTEMENT DU PLATEAU DE PIEDS

Dépendant de sa position actuelle, il est possible de hausser ou d'abaisser le plateau de pieds (A) d'un pouce et demi.

Retirer la goupille à dégagement rapide (B) sous le plateau de pieds (A) (Fig. 10.2.7a).

Desserrer légèrement les boutons (C) de chaque côté du plateau de pieds (A) (Fig. 10.2.7b).

Glisser le plateau de pieds (A) sur le châssis (D) de façon à aligner le trou (E) du plateau de pieds avec le trou (F) désiré du châssis (Fig. 10.2.7c). Insérer la goupille à dégagement rapide (B) sous le plateau de pieds (A). Assurez-vous que le verrou (G) de la goupille (B) soit complètement dégagé de l'autre côté du châssis (D) afin qu'elle soit bien verrouillée (Fig. 10.2.7a).

Resserrer les boutons (C) de chaque côté du plateau de pieds (A) (Fig. 10.2.7b).

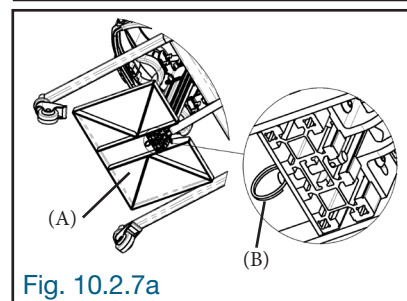

Fig. 10.2.7a

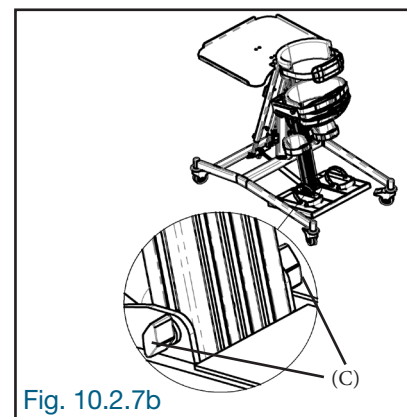

Fig. 10.2.7b

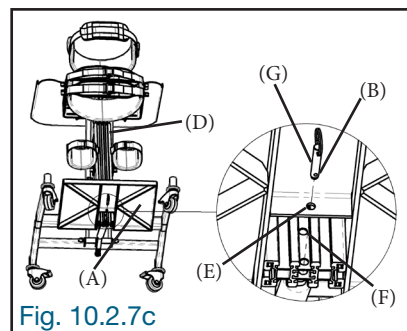

Fig. 10.2.7c

10. RÉGLAGES FRÉQUENTS POUR UNE UTILISATION QUOTIDIENNE (suite)

10.2.8 SUPPORT DE PIED

Les supports de pied (A) sont fixés par des bandes auto-agrippantes (B) leur permettant ainsi d'être déplacés à la position idéale pour l'utilisateur. Une fois positionné, détacher la sangle auto-agrippante (C) puis glisser le pied à l'intérieur du support de pied (A). Fixer le pied à l'aide de la sangle auto-agrippante (C) en la rabattant sur le dessus du pied près de la cheville (Fig. 10.2.8).

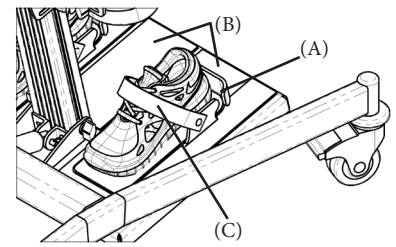

Fig. 10.2.8

11. NETTOYAGE ET ENTRETIEN

11.1 NETTOYAGE

Lors du nettoyage du produit, nous vous recommandons d'utiliser uniquement de l'eau tiède et un détergent non abrasif. N'utilisez jamais de solvants organiques, javellisants et de liquides de nettoyage à sec.

11.2 REMBOURRAGE ET TISSUS

- Il est normal pour le tissu de se décolorer à la suite d'une longue exposition au soleil et à des lavages fréquents. Également, de démontrer des signes d'usure après une longue période d'utilisation, même lors d'une utilisation normale.
- Le rembourrage et les tissus peuvent être nettoyés à la main en place. Lors du nettoyage, nous vous recommandons d'utiliser uniquement de l'eau tiède et un détergent non abrasif.
- La meilleure méthode de nettoyage est la technique « essuyer et sécher ».
- Les taches doivent être éliminées le plus rapidement possible avec un chiffon absorbant, une serviette ou une éponge. Le savon doux et l'éponge à l'eau tiède sont efficaces pour les salissures ordinaires et les déversements mineurs. Veillez à ne pas trop mouiller le tissu, car cela entraînerait une propagation de la tache.
- Des agents nettoyants antiseptiques peuvent être utilisés sur les taches les plus tenaces. Ceux-ci peuvent nécessiter un solvant tel que l'alcool isopropylique ou l'essence minérale. Une demi-tasse d'eau de javellisant pour 5 litres d'eau peut également être utilisée comme désinfectant.
- Assurez-vous toujours que le produit est sec avant utilisation.
- Les composants rembourrés tels que les butées thoraciques, hanches et genoux sont composés d'une housse en tissu pouvant être retirée pour le nettoyage à la machine et séchage à l'air ambiant.
- Pour que les bandes auto-agrippantes demeurent opérationnelles, nettoyer celles-ci de temps en temps avec une brosse. Lors du lavage de composants avec des bandes auto-agrippantes, toujours fermer les bandes auto-agrippantes ou les recouvrir.

11.3 COMPOSANTS MÉTALLIQUES ET PLASTIQUES

- Du savon et de l'eau ou un vaporisateur antibactérien peuvent être utilisés pour le nettoyage quotidien.
- Pour un nettoyage en profondeur, un nettoyage à la vapeur à basse pression peut être utilisé.
- N'utilisez pas de solvants pour nettoyer les composants en plastique, en bois ou en métal.
- Assurez-vous que le produit est sec avant utilisation.

12. INSPECTION QUOTIDIENNE

Synetik Group Inc. recommande qu'une inspection visuelle journalière soit réalisée avant toute utilisation par un thérapeute, parent ou un membre du personnel soignant afin de garantir une utilisation sécuritaire de l'appareil. À chaque inspection visuelle, vous devez vérifier et vous assurer que :

- Il n'y ait aucun bris, déchirure ou pièce manquante. En cas de doute, cessez immédiatement l'utilisation et contactez le département de service à la clientèle;
- Tous les revêtements de protection (housse) et les sangles ne présentent aucun signe d'usure et de bris;
- Les boucles des sangles s'attachent correctement et ne soient pas endommagées;
- Les roues tournent, pivotent librement et se verrouillent en toute sécurité;
- Le plateau de pieds soit bien fixé sur le châssis;
- Tous les boutons de blocage soient en place et bien serrés;

13. INSPECTION ANNUELLE, ENTRETIEN ET PIÈCES DE RECHANGE

13.1 INSPECTION ANNUELLE

Synetik Group Inc. recommande qu'une inspection de l'appareil soit réalisée annuellement. Assurez-vous de bien inspecter **le fonctionnement ainsi que l'état des composants** (bris, fissure, usure affectant l'intégrité structurale ou le fonctionnement sécuritaire du produit).

Liste de composants à vérifier :

- Base/Roues/freins
- Mât/charnière
- Stabilisateur/tiges
- Châssis/tiges
- Table
- Plateau de pieds
- Vérin
- Rembourrage
- Sangles/boucles
- Coussinets
- Pièces en plastique
- Pièces métalliques
- Boutons de blocage/goupilles
- Écrous/boulons

13.2 ENTRETIEN ET RÉPARATION

L'entretien et les réparations du produit doivent être effectués que par du personnel qualifié. L'utilisateur de ce produit doit veiller à ce que les contrôles et les entretiens prescrits soient effectués régulièrement et en temps utile. Si des dommages sont évidents, l'utilisateur doit informer activement et faire réparer immédiatement les dommages par du personnel qualifié.

13.3 PIÈCES DE RECHANGE

- Seules des pièces de rechange d'origine peuvent être utilisées pour les réparations.
- Si une pièce est manquante ou endommagée, cessez immédiatement l'utilisation du produit et contacter un représentant autorisé de Synetik Group Inc. Il est possible de commander séparément des pièces de remplacement via un agent autorisé de Synetik Group Inc. ou notre service à la clientèle.
- Le démontage et montage des pièces détachées doit être effectué que par du personnel qualifié. En cas de retour nécessaire, assurez-vous que le produit est emballé de manière sûre pour le transport.

14. SERVICE DE MAINTENANCE

L'entretien de tous les produits Synetik ne doit être effectué que par des personnes techniquement compétentes qui ont été formées à l'utilisation du produit. Au Canada, veuillez contacter le Centre de service Synetik au +1 450 752-8818 et notre service à la clientèle se fera un plaisir de vous aider avec vos besoins d'entretien.

15. ENTREPOSAGE

- Rangez le produit dans un endroit sûr et sec (non humide) lorsqu'il n'est pas utilisé.
- NE PAS déposer d'objets lourds sur la table pendant son entreposage.
- Si le produit est humide ou mouillé, essuyez les parties métalliques et plastiques puis, laissez sécher à l'air libre avant de le ranger.

16. RÉUTILISATION PAR UN NOUVEL UTILISATEUR

Ce produit peut être réutilisé par un nouvel utilisateur. Avant de le transmettre à l'utilisateur suivant, le produit doit toujours être soigneusement nettoyé et désinfecté. Le contrôle de l'état d'usure et de détérioration doit être effectué par un personnel spécialisé et formé. Les dommages doivent être corrigés pour garantir une utilisation continue et sécuritaire du produit au nouvel utilisateur. Les instructions d'utilisation font partie du produit et doivent être transmises au nouvel utilisateur. Les réglages du produit doivent être adaptés aux dimensions corporelles de l'utilisateur suivant. Si nécessaire, faites régler les paramètres par un technicien ou thérapeute spécialisé.

17. SPÉCIFICATIONS TECHNIQUES

	Station debout à multi-positions SKY		
	TAILLE 1	TAILLE 2	TAILLE 3
Dimensions de l'utilisateur			
Taille de l'utilisateur (sol aux aisselles)	50.8cm-81.3cm (20"-32")	68.6cm-104.1cm (27"-41")	86.4cm-127cm (34"-48")
Poids de l'utilisateur	45kg (100lbs)	72kg (160lbs)	72kg (160lbs)
Mesure du sol aux genoux	10.1cm-30.5cm (4"-12")	10.1cm-40.6cm (4"-16")	10.1cm-50.8cm (4"-20")
Mesure du sol aux hanches	38.1cm-63.5cm (15"-25")	49.5cm-78.7cm (19,5"-31")	63.5cm-96.5cm (25,5"-38")
Poitrine			
Circonférence maximale de poitrine	73.7cm (29")	83.8cm (33")	101.6cm (40")
Largeur de poitrine	12.7cm-22.9cm (5"-9")	17.8cm-27.9cm (7"-11")	22.9cm-33cm (9"-13")
Hauteur de butée de poitrine	10.1cm (4")	10.1cm (4")	12.7cm (5")
Hanche			
Circonférence maximale des hanches	73.7cm (29")	83.8cm (33")	101.6cm (40")
Largeur des hanches	12.7cm-22.9cm (5"-9")	17.8cm-27.9cm (7"-11")	22.9cm-33cm (9"-13")
Hauteur de butée des hanches	10.1cm (4")	10.1cm (4")	12.7cm (5")
Base			
Largeur de base	50.8cm (20")	61cm (24")	61cm (24")
Longueur de base	76.2cm (30")	91.4cm (36")	91.4cm (36")
Table			
Largeur intérieure de table	50.8cm (20")	61cm (24")	61cm (24")
Longueur intérieure de table	40.6cm (16")	50.8cm (20")	50.8cm (20")
Angle d'inclinaison de table	0 to 25 degrees	0 to 25 degrees	0 to 25 degrees
Mesure de la table à l'aisselle	3.3cm-9.9cm (1.3"-3.9")	7.6cm-14.2cm (3"-5.6")	10.9cm-18.3cm (4.3"-7.2")
Genou			
Circonférence maximale du genou	33cm (13")	38cm (15")	43.2cm (17")
Largeur de genou	3.8cm-8.9cm (1.5"-3.5")	6.4cm-10.1cm (2.5"-4")	7.6cm-14cm (3"-5.5")
Hauteur de butée de genou	10.1cm (4")	10.1cm (4")	10.2cm (4.5")
Plateau de pied et support de pied			
Plateau de pied (Largeur X Longueur)	35.6cm x 30.5cm (14" x 12")	45.7cm x 35.6cm (18" x 14")	45.7cm x 35.6cm (18" x 14")
Support de pied (Largeur X Longueur)	8.9cm x 19.1cm (3.5" x 7.5")	10.1cm x 22.9cm (4" x 9.5")	12.1cm x 30.5cm (4.75" x 12")
Autres			
Inclinaison du cadre	0 to 24 degrees	0 to 26 degrees	0 to 19 degrees
Mesure du sol au plateau de pied	10.1cm (4.5")	7.6cm (3")	7.6cm (3")
Poids unitaire avec table	17kg (38lbs)	22kg (48lbs)	24kg (53lbs)
Largeur hors-tout	50.8cm (20")	61cm (24")	61cm (24")
Longueur hors-tout	76.2cm (30")	91.4cm (36")	91.4cm (36")
Taille de l'utilisateur (du sol au dessus de la tête)	71.1cm-119.4cm (28"-47")	94cm-150cm (37"-59")	121.9cm-182.9cm (48"-72")

18. NOUS JOINDRE

Synetik Group Inc.
 1242 Lanaudière, Joliette, Canada, J6E 3P1
 +1 450 752-8818

info@synetikergocare.com